

RoboVac G10

Manual de utilizare

Mulțumim că ați ales RoboVac. **Citiți cu atenție toate instrucțiunile înainte să utilizați acest produs și păstrați manualul pentru consultări ulterioare.**

1. Instrucțiuni de siguranță importante

Pentru a reduce riscul de vătămare sau deteriorare, citiți cu atenție aceste instrucțiuni de siguranță și păstrați-le la îndemână atunci când configurați, utilizați și întrețineți acest dispozitiv.



SIMBOLURI DE AVERTIZARE UTILIZATE

Acesta este simbolul alertei de siguranță. Acest simbol vă avertizează asupra pericolelor potențiale care ar putea duce la daune materiale și / sau vătămări corporale grave sau deces.

- Acest dispozitiv poate fi folosit de copii cu vârsta de cel puțin 8 ani și de persoane cu capacități fizice, senzoriale sau mentale reduse sau cu lipsă de experiență și cunoștințe, dacă li s-a oferit supraveghere sau instrucțiuni privind utilizarea acestui dispozitiv într-un mod sigur și dacă înțeleg pericolele implicate.
- Copiii trebuie supravegheați pentru a vă asigura că nu se joacă cu acest dispozitiv.
- Curățarea și întreținerea nu trebuie efectuate de către copii fără supravegherea adulților.
- Acest dispozitiv este utilizat numai cu unitatea de alimentare furnizată.
- Înainte de a curăța sau a întreține acest dispozitiv, ștecherul trebuie scos din priză.
- Bateria acestui dispozitiv trebuie înlocuită numai de un profesionist calificat.
- Când scoateți bateria, deconectați dispozitivul de la rețeaua de alimentare.
- În scopul reîncărcării bateriei, utilizați numai unitatea de alimentare detașabilă prevăzută cu acest dispozitiv.
- Bateria trebuie înlăturată înainte ca acest dispozitiv să fie aruncat. Pentru a scoate bateria, mai întâi deșurubați șuruburile din partea de jos, apoi scoateți capacul posterior. Scoateți bateria deconectând conectorul rapid.
- Bateria uzată trebuie introdusă într-o pungă de plastic sigilată și depusă în siguranță în conformitate cu reglementările locale de mediu.
- Cablul sau cablul flexibil extern al unității de alimentare nu poate fi înlocuit; în cazul în care cablul este deteriorat, este recomandat ca unitatea de alimentare să nu mai fie folosită.
- Acest dispozitiv este destinat doar pentru utilizarea în interior.
- Acest dispozitiv nu este o jucărie. Nu vă urcați pe acest dispozitiv. Copiii mici și animalele de companie trebuie supravegheați atunci când acest dispozitiv funcționează.
- Stocați și folosiți acest dispozitiv numai la temperatura camerei.
- Curățați doar cu o cârpă umezită cu apă.
- Nu folosiți acest dispozitiv pentru a ridica materiale care ard sau fumează.
- Nu folosiți acest dispozitiv pentru a curăța pete de înălbitor, vopsea, substanțe chimice sau orice lucru umed.
- Înainte de a utiliza acest dispozitiv, ridicați de pe podea obiecte precum haine și coli de hârtie.

Ridicați cordelele jaluzelelor sau perdelele și îndepărtați cablurile de alimentare și alte obiecte. Dacă acest dispozitiv trece peste un cablu de alimentare și îl trage, un obiect ar putea să cadă de pe o masă sau de pe un raft.

- Dacă încăperea care urmează să fie curățată are un balcon, ar trebui să se utilizeze o barieră fizică pentru a împiedica accesul la balcon și pentru a asigura o funcționare sigură.
- Nu așezați nimic pe partea superioară a acestui dispozitiv.
- Fiți conștienți că acest dispozitiv se mișcă de unul singur. Aveți grijă atunci când mergeți în zona în care funcționează acest dispozitiv pentru a evita să pășiți pe el.
- Nu folosiți acest dispozitiv în zone cu prize electrice expuse la podea.
- Nu expuneți electronica acestui dispozitiv, bateria sau baza de încărcare integrată. În interior nu există piese care pot fi reparate de utilizator.
- Nu folosiți acest dispozitiv pe o podea aflată în șantier, ceruită sau din ciment. Poate duce la deteriorarea podelei și a acestui dispozitiv. Folosiți numai pe suprafețele durabile precum parchetul, gresia sau pe un covor de o înălțime joasă.
- Acest dispozitiv a fost proiectat pentru a fi folosit pe podele fără a le zgâria. Vă recomandăm să testați acest dispozitiv pe o zonă mică a camerei pentru a vă asigura că nu apar zgârieturi înainte de curățarea întregii camere.
- Utilizați numai consumabile și piese recomandate sau descrise în acest manual.
- Nu manipulați aparatul sau priza cu mâinile ude.
- Asigurați-vă că recipientul de praf și / sau filtrele sunt în poziție corectă înainte de utilizare.
- Nu folosiți un acumulator sau un aparat care este deteriorat sau modificat. Bateriile avariate sau modificate pot prezenta un comportament imprevizibil care poate duce la incendiu, explozie
- Nu expuneți bateria sau aparatul la foc sau la temperaturi excesive. Expunerea la foc sau la temperaturi peste 130 ° C poate provoca explozii.
- Nu modificați și nu încercați să reparați aparatul sau bateria (după caz), decât dacă este indicat în instrucțiunile de utilizare și îngrijire.
- Urmați toate instrucțiunile de încărcare și nu încărcați bateria sau aparatul în afara intervalului de temperatură specificat în instrucțiuni. Încărcarea necorespunzătoare sau la temperaturi în afara intervalului specificat poate deteriora bateria și crește riscul de incendiu.

2. Observații



Nu aruncați aparate electrice ca deșeuri municipale nesortate; apelați la un centru de colectare specializat în colectarea selectivă a deșeurilor electrice. Contactați autoritatea locală pentru informații despre sistemele de colectare disponibile. Dacă aparatele electrice sunt aruncate în gropile de gunoi sau depozitele de gunoi, substanțele periculoase se pot scurge în apele subterane și pot ajunge în sistemul de alimentare cu apă, dăunând sănătății și bunăstării tale. Când înlocuiți aparatele vechi cu altele noi, retailerul este obligat în mod legal să ia înapoi cel puțin gratuit aparatul vechi pentru a fi eliminat.

Acest echipament generează, folosește și poate radia energie de frecvență radio și, dacă nu este instalat și utilizat în conformitate cu instrucțiunile, poate provoca interferențe nocive la comunicațiile radio. Cu toate acestea, nu există nicio garanție că interferența nu va apărea într-o anumită instalație. Dacă acest echipament provoacă interferențe dăunătoare la recepția radio sau

la televizor, care poate fi determinată prin oprirea și pornirea echipamentului, utilizatorul este încurajat să încerce să corecteze interferența cu una sau mai multe dintre următoarele măsuri: (1) Reorientați sau relocați antena de primire. (2) Creșteți separarea între echipament și receptor. (3) Conectați echipamentul la o priză de pe un circuit diferit de cel la care este conectat receptorul. (4) Consultați dealerul sau un tehnician radio / TV cu experiență pentru ajutor.

Declarație de conformitate

Acest produs respectă cerințele de interferență radio ale Comunității Europene. Prin aceasta, Anker Innovations Limited declară că echipamentele radio tip T2150 respectă Directiva 2014/53 / UE. Textul complet al declarației de conformitate a UE este disponibil la următoarea adresă de internet: <https://www.eufylife.com/>.

Putere maximă de ieșire: 18 dBm (Pentru UE)



Bandă de frecvență: bandă 2.4G (2.4000GHz - 2.4835GHz)



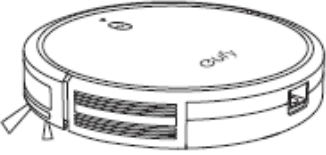
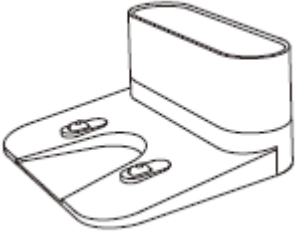
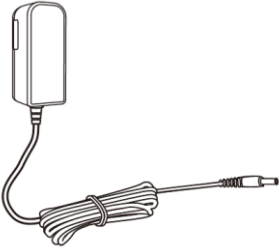
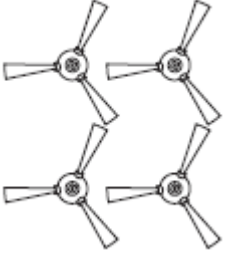

Observații asupra mărcilor

- Amazon, Echo, Alexa și toate logo-urile conexe sunt mărci comerciale ale Amazon.com, Inc. sau ale filialelor sale.
- Apple și logo-ul Apple sunt mărci înregistrate ale Apple Inc., înregistrate în SUA și în alte țări. App Store este o marcă de serviciu a Apple Inc., înregistrată în SUA și în alte țări.
- Google Play și sigla Google Play sunt mărci înregistrate ale Google Inc.
- Google Home este marcă comercială a Google Inc.

3. Despre RoboVac-ul tău

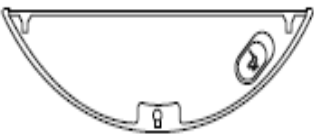
3.1 Ce e in cutie

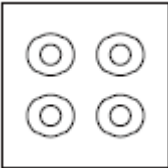
 RoboVac	 Baza de încărcare	 Adaptor de alimentare
 Perii laterale (x4)	 Filtre Adiționale	 Unealtă de curățare

 <p>Rezervor apă</p>	 <p>Pânză microfibră lavabilă (x2)</p>	 <p>Pad impermeabil</p>
 <p>Elemente filtre (x4)</p>	 <p>Organizatoare cabluri (x5)</p>	 <p>Manual de utilizare & Alte documente</p>

3.2 Anatomia RoboVac

A. Capac și laterale

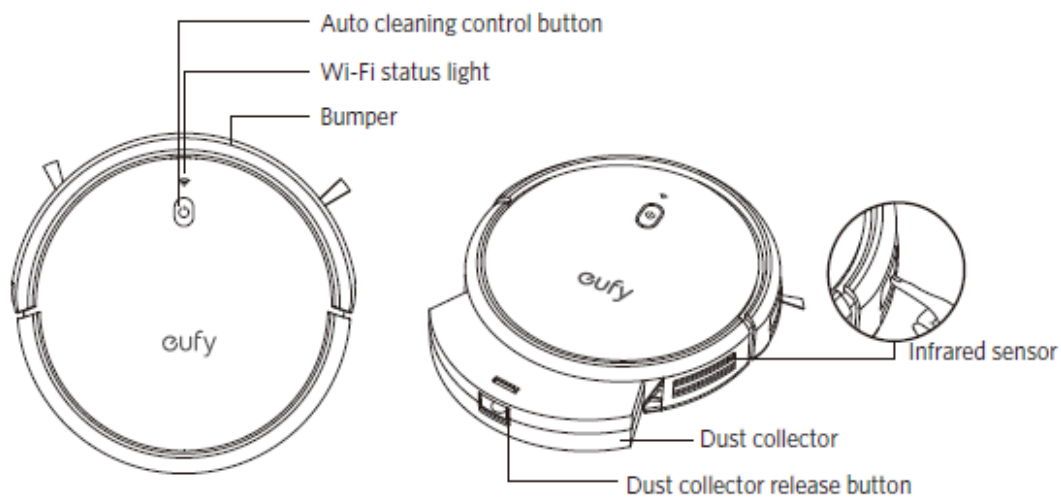

1. Buton control de curățare automată
2. Bumper
3. Indicator luminos de stare Wi-Fi
4. Senzor infraroșu
5. Colector de praf
6. Buton de eliberare a colectorului de praf

B. Partea de jos

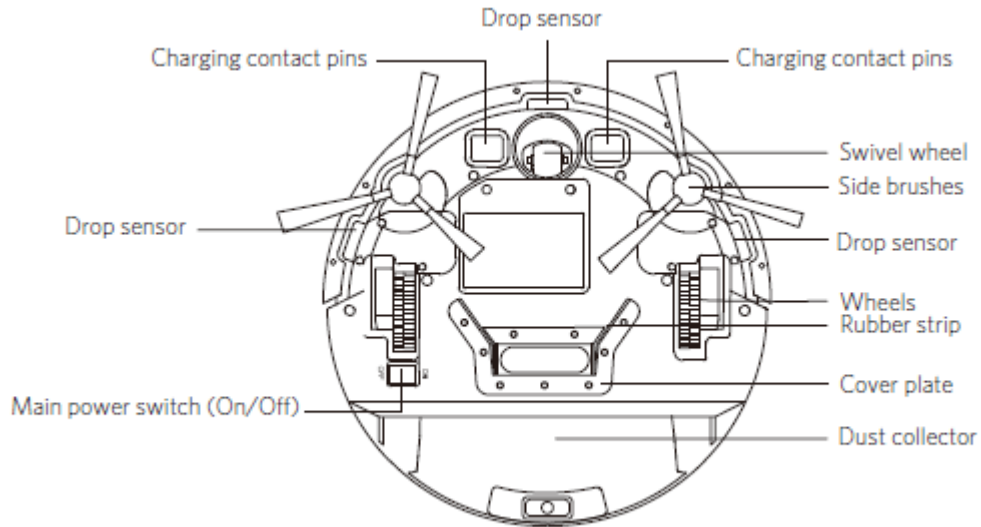

1. Pini de contact pentru încărcare
2. Senzori de cădere
3. Roată pivotantă
4. Perii laterale
5. Roți
6. Colector de praf
7. Comutator principal de alimentare (pornit / oprit)
8. Bandă de cauciuc
9. Placa de acoperire

C. Colector de praf

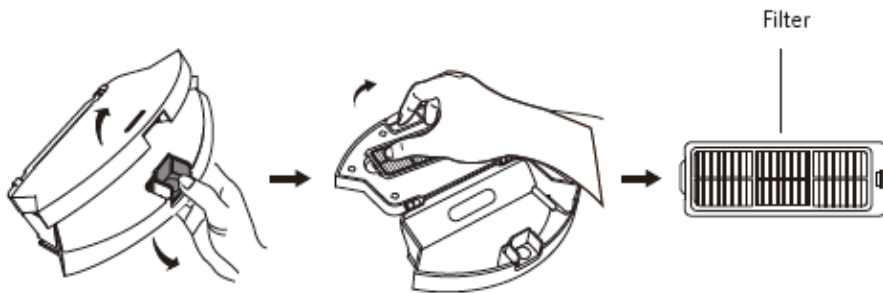

- Filtru

D. Duza de aspirare

1. Colector de praf
2. Duza de aspirare

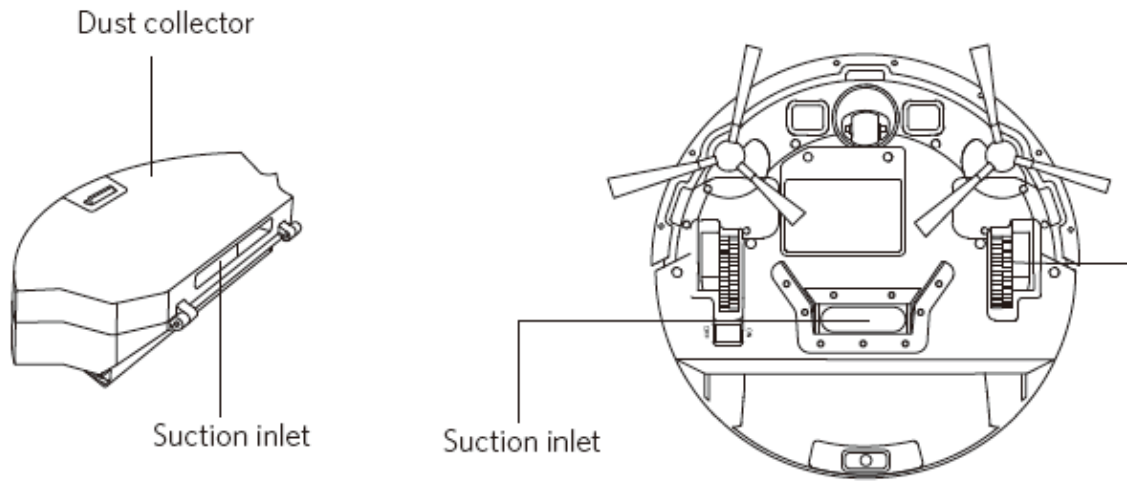

E. Baza de încărcare

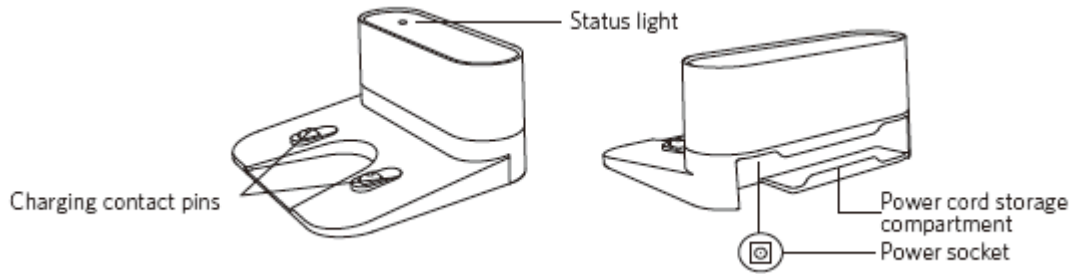

1. Pini de contact pentru încărcare
2. Led indicator status
3. Priză de alimentare
4. Compartimentul de stocare cabluri de alimentare

F. Rezervor apă

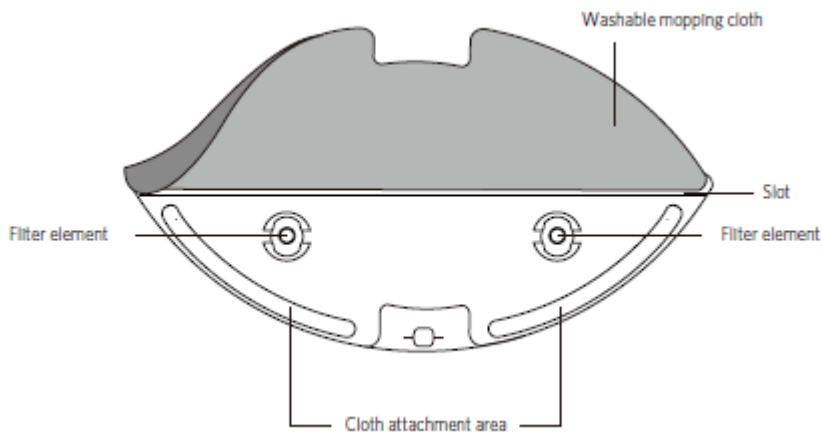

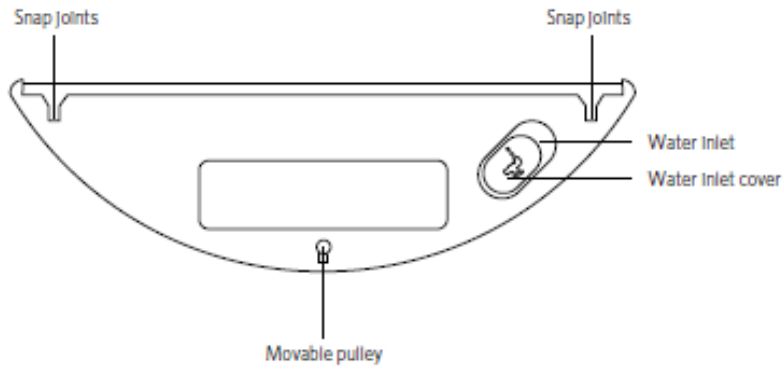

- Capac zonă de acces apă
- Orificiu de alimentare cu apă
- Elemente de filtrare
- Puncte de închidere recipient
- Zona de atașare a pânzei de microfibră
- Pânză de curățare lavabilă

3.3 Indicatoare LED

Puteți vedea starea RoboVac din indicatoarele LED.

 (Lumini de stare)	Status
Portocaliu care pâlpâie	Se încarcă
Albastru puternic	Standby / Curățare / Complet încărcat
Portocaliu puternic	Putere redusă și revenirea la baza de încărcare
Niciun led aprins	<ul style="list-style-type: none"> ● RoboVac este oprit. ● Pentru a economisi energie, lumina se stinge automat atunci când RoboVac nu este conectat la baza de încărcare și a fost inactiv timp de 10 minute.
Intermitent roșu + alertă vocală	RoboVac are o eroare. Consultați secțiunea „ Depanare> Alertă vocală ” din acest manual pentru soluții.

(Indicator LED status Wi-Fi)	Status
Lumină albastră intermitentă lent	Așteaptă conectarea
Lumină albastră intermitentă rapidă	În curs de conectare cu routerul wireless
Lumină albastră puternică	Conectat la routerul wireless

4. Folosirea RoboVac-ului dvs.

4.1 Sfaturi importante înainte de utilizare

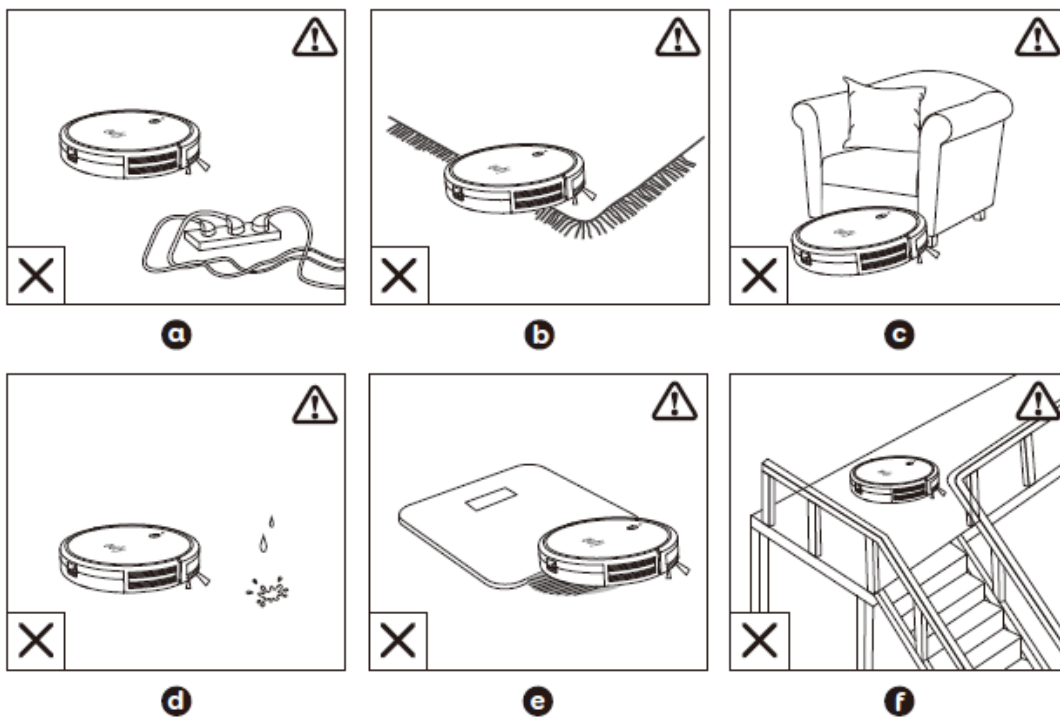

- Înlăturați cablurile de alimentare și obiectele mici de pe podea care pot încurca RoboVac.
- Îndoiiți franjurile covoarelor și băgați-le dedesubt pentru a preveni încurcarea RoboVac. Evitați curățarea covoarelor foarte groase sau a covoarelor cu o grosime mai mare de 26 mm, deoarece acestea pot cauza defecțiunea RoboVac.
- Țineți RoboVac departe de spațiile mai mici 73 mm pentru a împiedica RoboVac să se blocheze. Dacă este necesar, așezați o barieră fizică pentru a bloca zonele cu probleme.
- Țineți RoboVac departe de zonele ude în timpul curățării.
- RoboVac poate urca deasupra obiectelor cu o înălțime mai mică de 16 mm. Înlăturați aceste obiecte dacă este posibil.
- Sensorii anti-cădere vor împiedica RoboVac să cadă pe scări și de la înălțime în majoritatea cazurilor. Sensorii sunt mai puțin eficienți dacă sunt murdari sau folosiți pe podelele covoare / reflectorizante / foarte închise la culoare. Este recomandat să puneți

bariere fizice pentru a bloca zonele în care RoboVac ar putea cădea.



Puneți bariere fizice în fața șemineelor și a altor zone care pot provoca daune dispozitivului.

4.2 Pregătirea

1. Îndepărtați blocurile de spumă de lângă bara de protecție înainte de utilizare.
2. Instalați periile laterale înainte de utilizare.

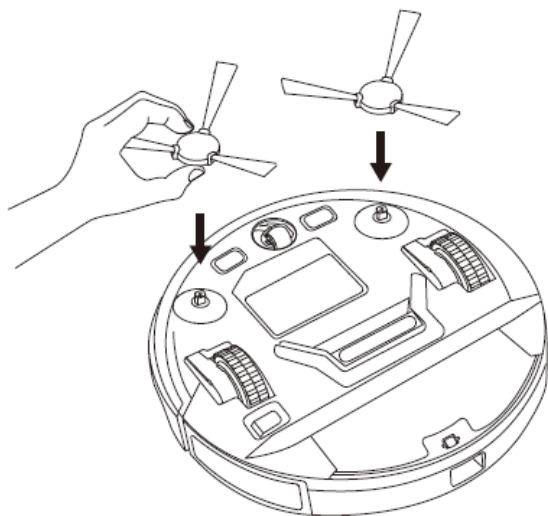

3. Înainte de a folosi mopul, atașați padul impermeabil la baza de încărcare pentru a menține podeaua uscată. Asigurați-vă că este bine instalat. În cazul în care nu folosiți funcția de spălare umedă, puteți sări peste acest pas.

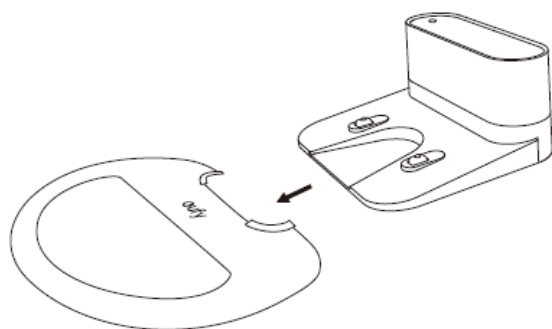

4. Porniți întrerupătorul de alimentare principal de pe partea inferioară a RoboVac.

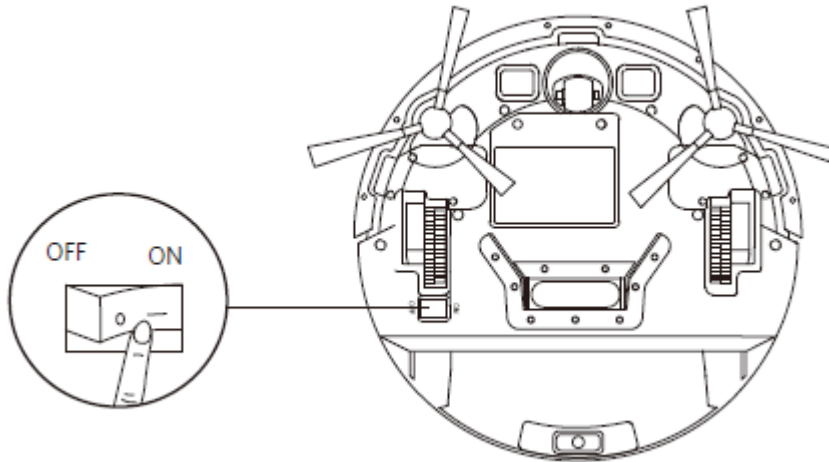

5. Așezați baza de încărcare pe o suprafață plană și cât mai aproape de un perete.

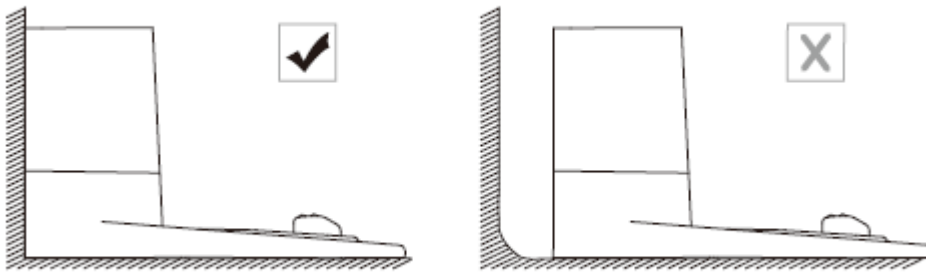

6. Îndepărtați obiectele aflate la 1 m de partea stângă și dreapta și la 2 m de fața bazei de încărcare. Dacă nu puteți elimina obiectele, verificați dacă RoboVac poate reveni în mod normal la baza de încărcare; dacă nu, contactați serviciul clienți eufy pentru ajutor.

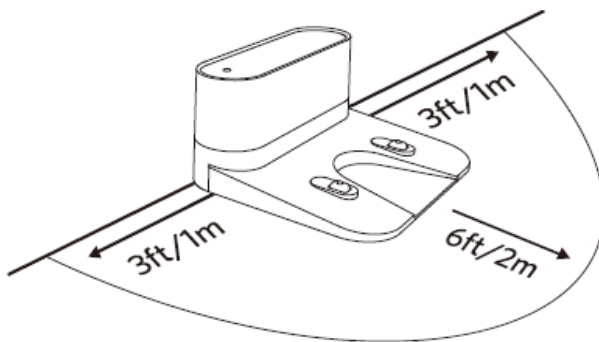

7. Conectați conectorul rotund al adaptorului la priza de alimentare a bazei de încărcare și celălalt capăt la o priză de perete.

Când baza de încărcare se conectează la curent alternativ, indicatorul LED de la baza de încărcare este de culoare albă.

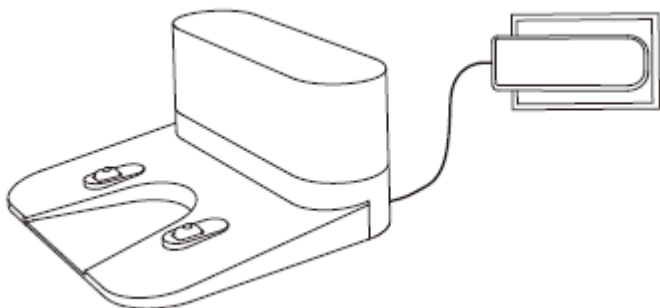

- Instalați baza de încărcare într-o locație pe care RoboVac o poate accesa cu ușurință. Se recomandă așezarea bazei de încărcare în poziția lipită de perete/plintă și pe o suprafață dură, însă nu pe covoare sau mochete.

- Mențineți întotdeauna baza de încărcare conectată, altfel RoboVac nu va reveni automat la ea.

4.3 Încărcarea RoboVac

- RoboVac are o baterie reîncărcabilă încorporată care trebuie încărcată complet înainte de utilizare.
- RoboVac va reveni la Baza de încărcare la sfârșitul unui ciclu de curățare sau atunci când bateria acestuia este descărcată.

Metoda 1: Atașați RoboVac la baza de încărcare, alinind pinii de încărcare cu pinii ai aparatului la pinii de încărcare de pe baza de incarcare.

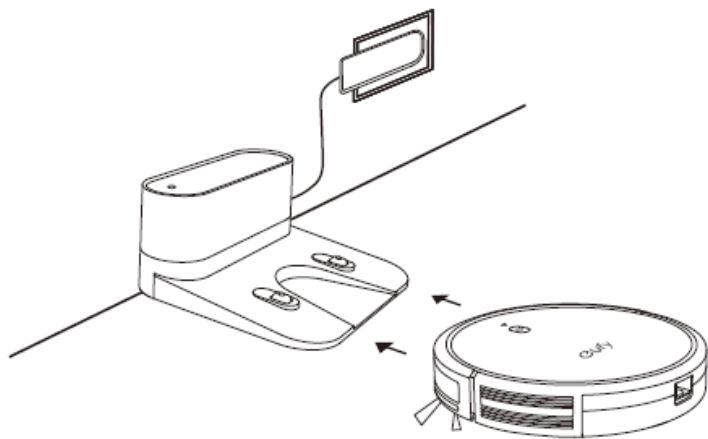

- Oprți întrerupătorul principal de alimentare dacă RoboVac nu va fi utilizat pentru o perioadă

lungă de timp. Pentru a menține durata de viață a bateriei, reîncărcați cel puțin o dată la 6 luni.

4.4 Folosiți RoboVac-ul cu aplicația EufyHome

Pentru a vă bucura pe deplin de toate caracteristicile dispozitivului, vă recomandăm să controlați RoboVac prin intermediul aplicației dedicate EufyHome.

Înainte de a începe, asigurați-vă că:

- Smartphone-ul sau tableta dvs. este conectat la o rețea Wi-Fi.
- Smartphone-ul sau tableta dvs. rulează iOS 8.0 (sau versiune ulterioară) sau Android 4.4 (sau mai mare).
- Semnalul wireless de bandă de 2,4 GHz este activat pe routerul wireless.
- Lumina de stare Wi-Fi de pe RoboVac clipește lent albastru.
- **RoboVac este atașat la baza de încărcare pentru a se asigura că are suficientă putere în timpul instalării.**



1. Descărcați aplicația EufyHome din App Store (dispozitive iOS) sau Google Play (dispozitive Android).
2. Deschide aplicația și creează-ți un cont de utilizator.
3. Atingeți pictograma „+” pentru a adăuga RoboVac în contul dvs. EufyHome.
4. Urmați instrucțiunile din aplicație pentru a configura conexiunea Wi-Fi.
 - După conectarea cu succes, puteți controla RoboVac prin intermediul aplicației.
 - Cu aplicația, puteți selecta curățarea la nivelul dorit de aspirație, programați curățarea, vizualizați harta de curățare, verificați starea conexiunii la rețea și să accesați funcții suplimentare.

Lumina de stare Wi-Fi

	Lumină intermitentă albastră lentă	Așteaptă conexiune
	Lumină intermitentă albastră rapidă	În curs de conectare cu router-ul
	Lumină albastru puternic	Conectat la router-ul wireless



- Dacă aveți probleme în timpul procesului de configurare Wi-Fi, consultați secțiunea „**Depanare**> **conexiune Wi-Fi**” din acest manual.
- Dacă RoboVac rămâne blocat într-un animat spațiu, atingeți ”**Find My Robot**” în aplicație pentru a găsi dispozitivul. Această funcție este disponibilă doar în aplicație.

Restaurați setările din fabrică

Apăsați și mențineți apăsat butonul  de pe RoboVac timp de 10 secunde pentru a restabili setările din fabrică, dacă este necesar.

- Veți auzi un mesaj vocal atunci când setările au fost resetate, iar lumina de stare Wi-Fi va clipi lent albastru. Acum puteți urma instrucțiunile Wi-Fi din aplicația EufyHome pentru a configura conexiunea Wi-Fi.

Curățare programată

Cu aplicația EufyHome, puteți programa RoboVac pentru a începe curățarea la o anumită ora din zi.



- Puteți seta ora și personaliza programele de curățare de luni până duminică în aplicația EufyHome. Această funcție este disponibilă doar în aplicație.

4.5 Porniți / Opriți curățarea



- Asigurați-vă că întrerupătorul principal de pe partea de jos a RoboVac este pornit înainte de utilizare.
- De asemenea, puteți porni sau opri curățarea prin intermediul aplicației EufyHome.

1. Apăsați  pe RoboVac pentru a începe curățarea în modul Auto

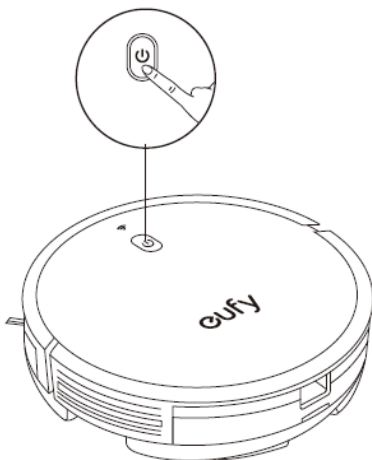



2. Apăsați  din nou pentru a întrerupe curățarea.

4.6 Selectați un mod de curățare

1. Curățare automată

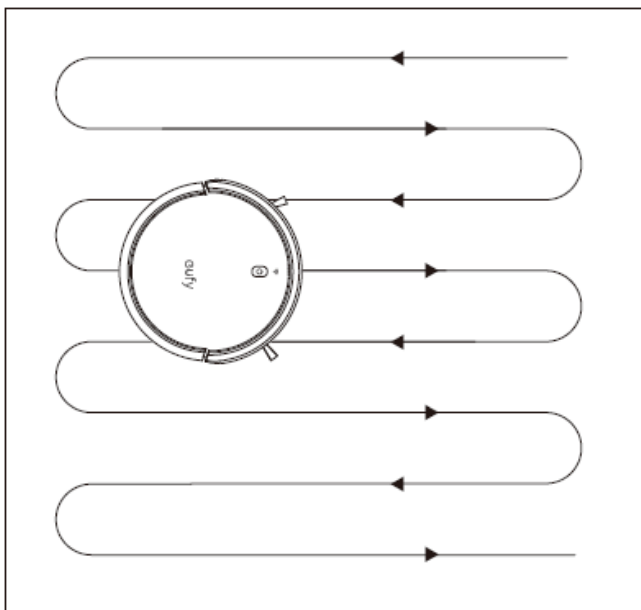
După pornire, RoboVac se deplasează de la baza de încărcare și determină automat traseul său de curățare, urmând o metodă de curățare în formă de arc. Când s-a încheiat sesiunea de curățare, RoboVac revine automat la baza de încărcare.



Apasă  pe RoboVac pentru a începe curățarea în modul Auto.

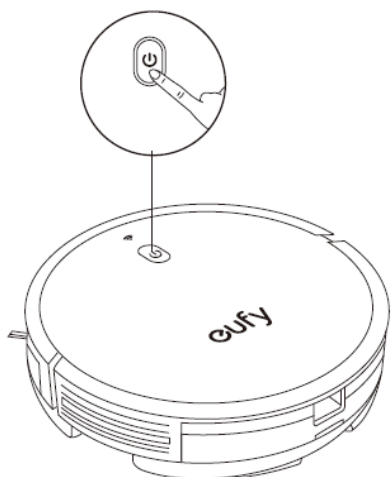

- În timpul curățării, RoboVac va reveni automat la baza de încărcare dacă nivelul bateriei scade prea mult. Odată reîncărcat, RoboVac va relua pentru a termina curățarea rămasă.

- În mod implicit, RoboVac începe să curețe în modul de curățare automată atunci când este pornit.

2. Curățare localizată într-un punct – Spot Cleaning

Puteți selecta modul Spot Cleaning în aplicația EufyHome. Cu acest mod, RoboVac curăță intens o zonă specifică timp de 2 minute într-un model spiralat. Util dacă există într-o anumită zonă mult praf sau resturi concentrate. Când curățarea unei anumite zone este terminată, RoboVac revine automat la Baza de încărcare.

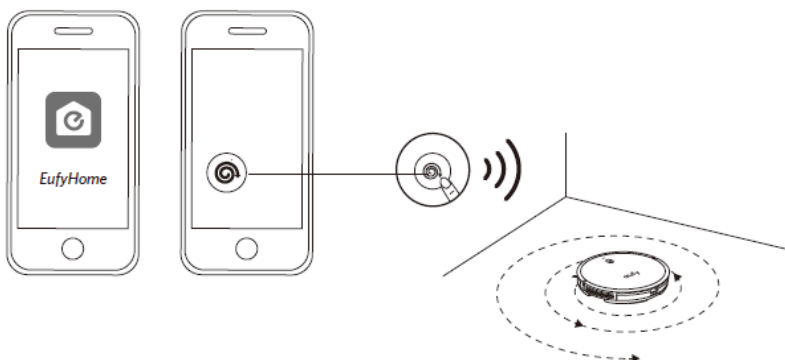

4.7 Selectați un nivel de putere de aspirație

În aplicația EufyHome, selectați un nivel de putere de aspirație în funcție de nevoile dvs.:

- Standard (setare implicită)
- Max



Când RoboVac începe curățarea data viitoare, va alege nivelul de putere de aspirație selectat anterior.

4.8 Folosiți Sistemul cu Mop (Curățare Umedă)



- Modul de curățare cu mop este destinat numai pentru podelele fără pete sau lichide.
- Folosiți modul de curățare cu mop doar pe podele fără covoare.
- Scoateți rezervorul de apă atunci când RoboVac se încarcă sau nu este utilizat.

1. Înainte să începeți curățarea cu mop instalați padul impermeabil sub baza de încărcare pentru a proteja podeaua.

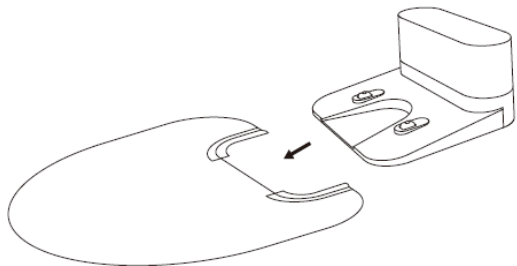

2. Umeziți cârpa de microfibră și storceți până când nu mai cad stropi de apă din ea. Introduceți cârpa de-a lungul fantei suportului și fixați ferm.

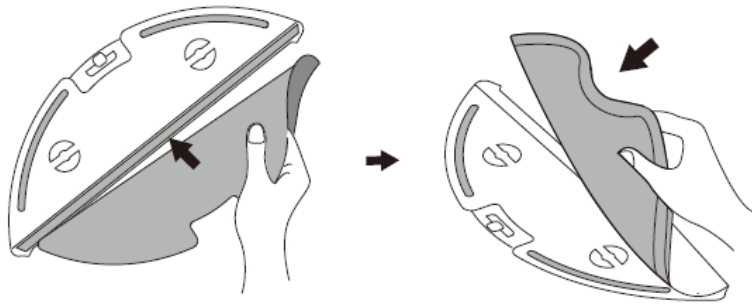

3. Deschideți capacul de acces al apei în rezervor, umpleți cu apă, apoi închideți capacul.

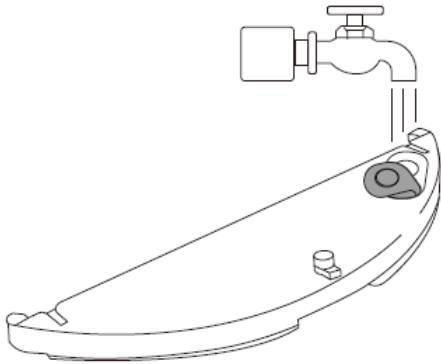

Nu folosiți substanțe de curățare sau detergenți care pot duce la blocarea elementelor filtrului.

4. Instalați rezervorul de apă în partea de jos a RoboVac până când se aude un clic.

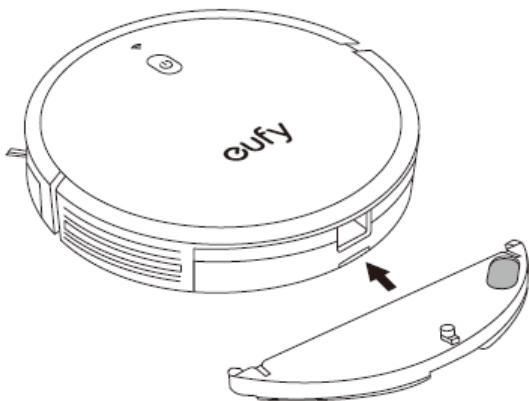

Modul de curățare cu mop este destinat numai pentru podelele fără pete sau lichide. Pentru a obține o spălare cât mai eficientă, se recomandă aspirarea podelei cu RoboVac de trei ori înainte de folosirea accesoriului mop.

5. Selectați un mod de curățare pentru a începe curățarea.

➔ RoboVac pornește automat aspirare și spălarea umedă cu mopul.

6. Când RoboVac termină sesiunea de curățare și a revenit la baza de încărcare, apăsați butonul de eliberare pentru a îndepărta colectorul de praf și rezervorul de apă.

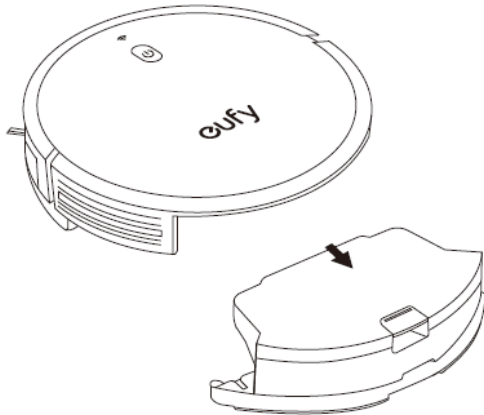

7. Scoateți rezervorul de apă și puneți înapoi colectorul de praf în unitatea principală.

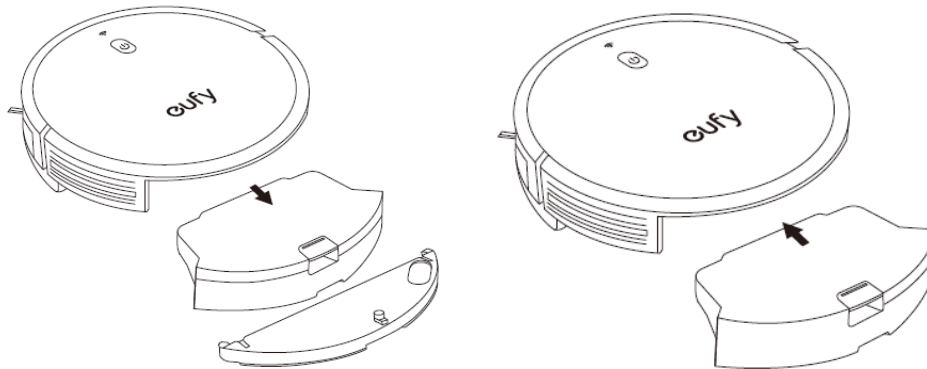

- După spălarea umedă cu mopul, îndepărtați rezervorul de apă, goliți orice apă rămasă și curățați cârpa de microfibră pentru a împiedica apariția mușgaiului sau a unui miros neplăcut. Pentru modul de curățare și întreținere a rezervorului de apă, consultați secțiunea „**Curățare și întreținere**” din acest manual.

4.9 Folosiți RoboVac cu Amazon Alexa / Google Assistant

Amazon Alexa sau Google Assistant este un dispozitiv inteligent de control vocal care vă permite să controlați RoboVac cu vocea.

- În prezent, această funcție este disponibilă doar pentru limbile: engleză, germană, franceză și spaniolă. Puteți verifica în mod regulat dacă mai multe limbi sunt acceptate la adresa <https://www.eufylife.com/support/>.

Înainte de a începe, asigurați-vă că:

- RoboVac este atașat la baza de încărcare pentru a vă asigura că există suficientă putere.
- RoboVac este conectat cu aplicația EufyHome.

- Aveți un dispozitiv compatibil Alexa (adică Amazon Echo, Echo Dot și Amazon Tap, Echo Show, Echo Spot) sau un dispozitiv activat cu Google Assistant (adică Google Home, Google Home Mini). Aceste dispozitive sunt vândute separat.
- Aplicația Amazon Alexa sau aplicația Google Home sunt deja instalate pe dispozitivul dvs. inteligent și ați creat un cont.

Pentru a controla RoboVac cu Amazon Alexa sau Google Assistant

1. Deschideți aplicația EufyHome și accesați secțiunea “Smart integrations” în partea din stânga sus.
2. Urmați instrucțiunile de pe ecran pentru a finaliza configurarea.



- Pentru mai multe informații despre cum funcționează RoboVac cu Amazon Alexa / Google Assistant, accesați <https://www.eufylife.com/support/> pentru detalii.

5. Curățare și mentenanță

Pentru performanțe optime, urmați instrucțiunile de mai jos pentru a curăța și întreține RoboVac în mod regulat. Frecvența de curățare / înlocuire va depinde de frecvența cu care este folosit RoboVac.

Frecvența recomandată de curățare / înlocuire

Piesa/accesoriu RoboVac	Cât de des se curăță	Cât de des se înlocuiește
Recipient praf	După fiecare utilizare	-
Filtru	O dată pe săptămână (de două ori pe săptămână dacă aveți un animal de companie)	La 6 luni sau după 50 de sesiuni de curățare
Perie rulantă cilindrică	O dată pe săptămână	La 6-12 luni
Perii laterale	O dată pe lună	La fiecare 3-6 luni (sau când piesa este vizibil uzată)
Apărător perii (bumper)	O dată pe lună	La fiecare 3-6 luni (sau când banda de cauciuc siliconic de pe protecția periei devine vizibil uzată)
Senzori	O dată pe lună	-
Pini încărcare	O dată pe lună	-
Roată pivotantă	O dată pe lună	-
Cârpă microfibră mop	După fiecare utilizare	La fiecare 3-6 luni (sau când este vizibil uzată)
Recipient apă	După fiecare utilizare	-

5.1 Curățarea de praf a colectorului și a filtrului

1. Apăsăți butonul de eliberare al colectorului de praf pentru a scoate colectorul de praf afară.

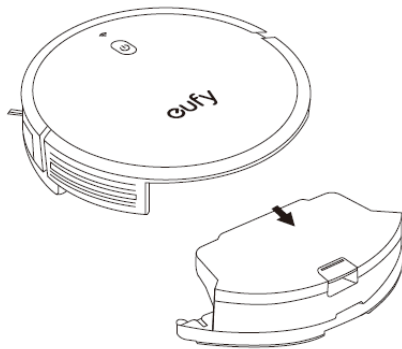

2. Deschideți și goliți colectorul de praf.

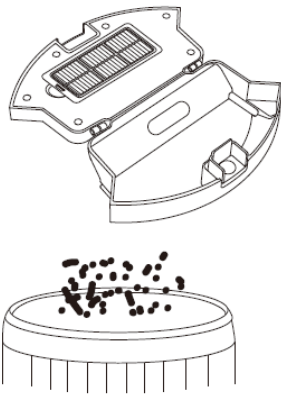

3. Scoateți filtrul.

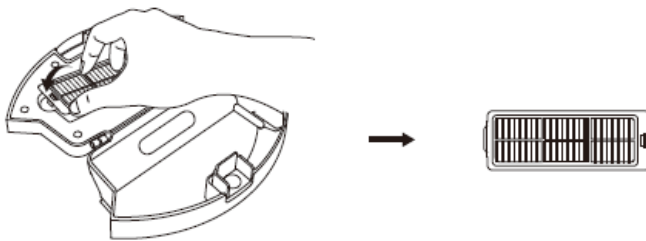

4. Clătiți cu apă colectorul de praf și curățați-l bine.

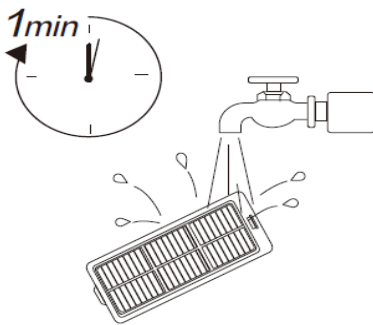

Nu folosiți o perie, apă caldă sau niciun detergent pentru a curăța filtrul.

6. Puneți la uscat colectorul de praf și filtrul înainte de următoarea utilizare. Puteți schimba filtrul cu

altul nou dacă originalul nu este complet uscat și doriți să utilizați aparatul.

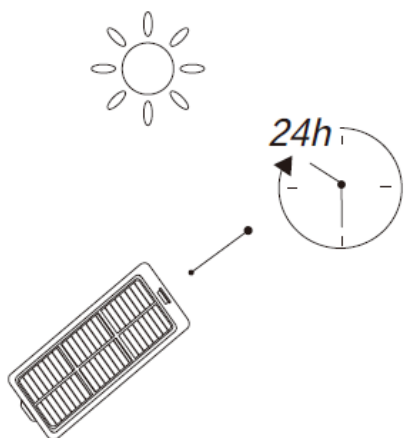

7. Împingeți colectorul de praf înapoi în unitatea principală.

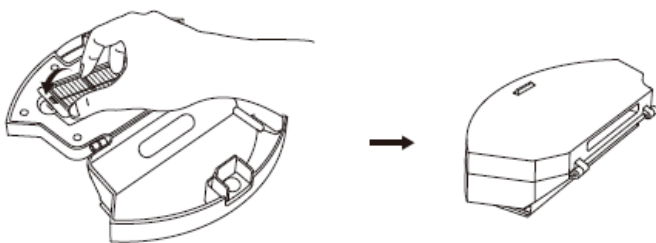

8. Împingeți colectorul de praf înapoi în unitatea principală.

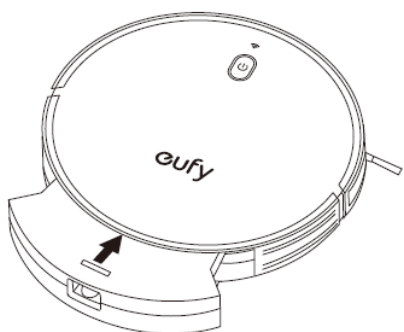

5.3 Curățarea periilor laterale

Obiectele străine, cum ar fi părul, se pot strecura ușor în periile laterale, iar murdăria le poate bloca. Asigurați-vă că le curățați regulat.

1. Scoateți periile laterale.

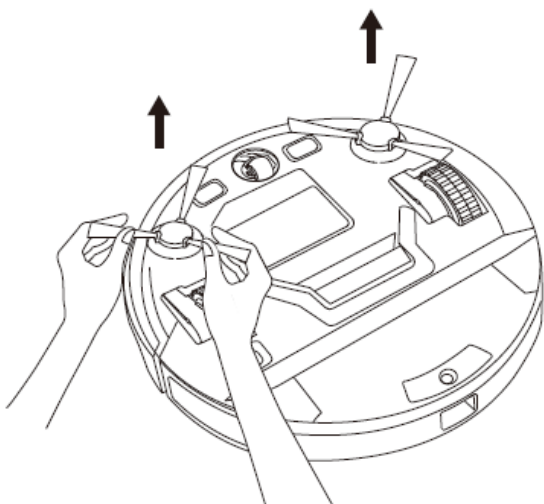

2. Desfaceți cu atenție și scoateți orice păr sau șnur care este înfășurat între unitatea principală și periile laterale.
3. Folosiți o cârpă umezită cu apă caldă pentru a îndepărta praful de pe perii.

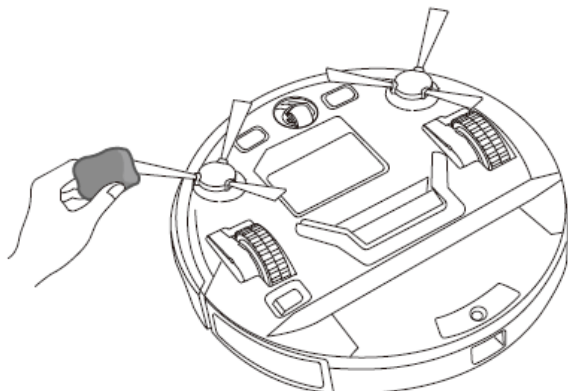

Folosiți periile laterale numai atunci când sunt complet uscate.

5.4 Înlocuiți periile laterale

Periile laterale se pot îndoi sau deteriora după ce au fost utilizate pentru o perioadă de timp. Urmați instrucțiunile de mai jos pentru a le înlocui.

- Scoateți periile laterale vechi și fixați-le pe cele noi.

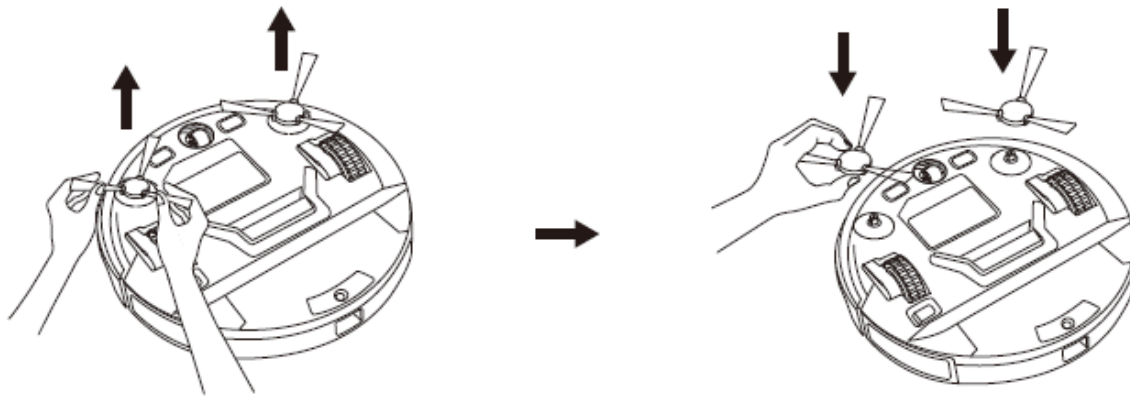

5.5 Curățați senzorii și pinii de încărcare

Pentru a menține cele mai bune performanțe, curățați periodic senzorii de cădere și pinii de încărcare.

- Curățați praful de pe senzorii și pinii de contact de încărcare folosind o cârpă sau o perie de curățare.

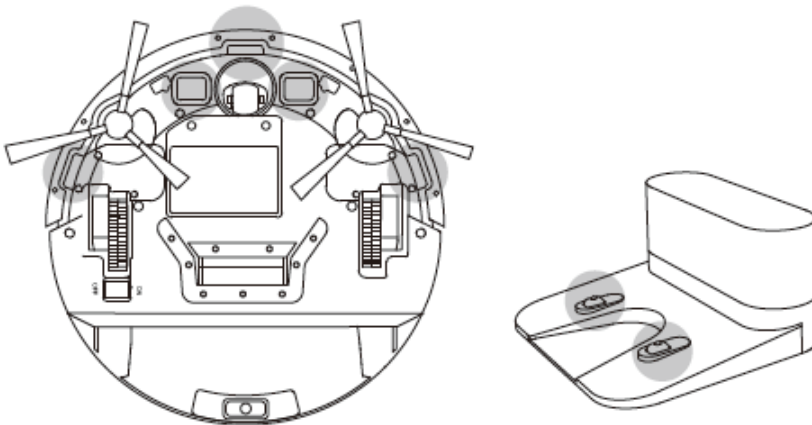

5.6 Curățați roata pivotantă

Particulele de păr sau praf se pot bloca cu ușurință în roata pivotantă. Asigurați-vă periodic că această roată este curată. Intervențiți pentru curățare de fiecare dată când este necesar.

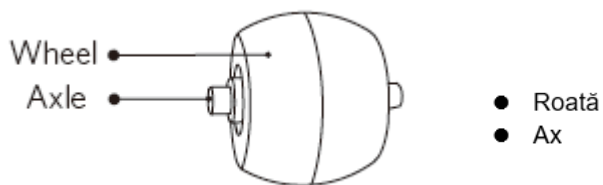

1. Scoateți afară roata pivotantă.

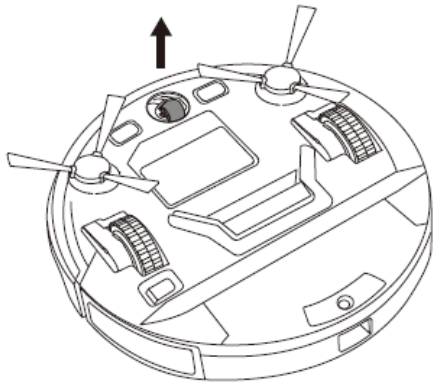

2. Curățați orice păr sau resturi înfășurate în jurul roții sau încurcate în cavitatea roții.

3. Reinstalați roata și împingeți-o până când se fixează.



- Nu curățați roata pivotantă cu apă.

5.7 Curățați accesoriul mop și rezervorul de apă

Este recomandat să curățați pânza din microfibră și rezervorul de apă după fiecare utilizare.

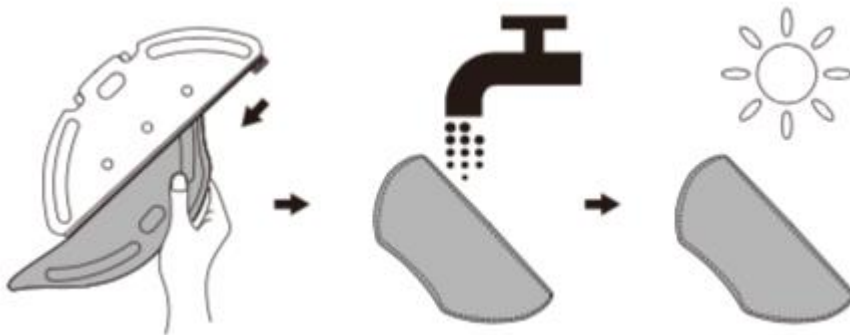

1. Scoateți cârpa de microfibră din modul.
2. Clătiți bine cârpa de microfibră și rezervorul de apă.
3. Uscați complet cârpa de microfibră și rezervorul de apă pentru a evita apariția mușgaiului sau a mirosului neplăcut.

5.8 Înlocuiți banda de cauciuc

1. Întoarceți unitatea principală și scoateți șuruburile.

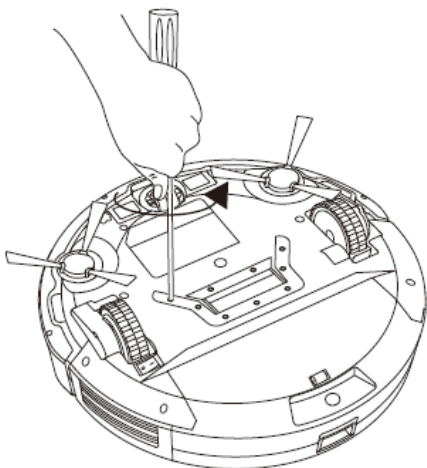

2. Scoateți placa protectoare și apoi scoateți banda de cauciuc.

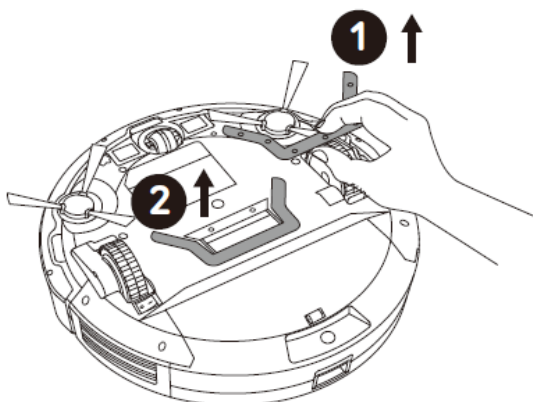

4. Instalați noua bandă de cauciuc în locul celei vechi.

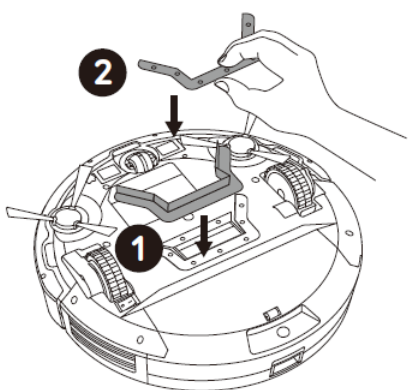

4. Reinstalați placa de acoperire și fixați-o cu șuruburi.

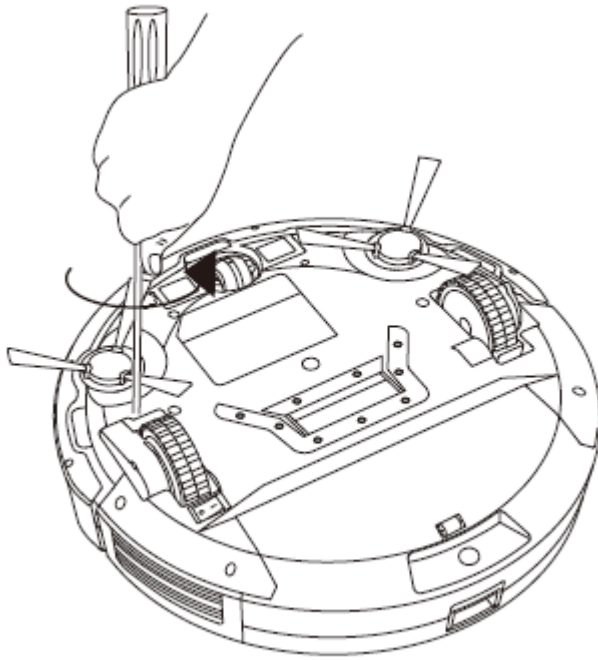

6. Depanare

Problems	Solutions
RoboVac nu poate fi activat.	<ul style="list-style-type: none"> ● Asigurați-vă că întrerupătorul principal de alimentare este în poziția ON. ● Asigurați-vă că bateria este complet încărcată. ● Dacă mai aveți probleme, opriți întrerupătorul principal și apoi reporniți-l.
RoboVac încetează brusc să funcționeze.	<ul style="list-style-type: none"> ● Verificați dacă RoboVac este prins sau blocat într-un obstacol. ● Verificați dacă nivelul bateriei este prea scăzut. ● Dacă mai aveți probleme, opriți RoboVac, așteptați 3 secunde, apoi reporniți-l.
Nu puteți programa curățările.	<ul style="list-style-type: none"> ● Asigurați-vă că întrerupătorul principal de pe partea de jos a RoboVac este pornit. ● Asigurați-vă că ora programată a fost setată corect. ● Verificați dacă bateria RoboVac este suficient încărcată. ● Programele de curățare sunt șterse când RoboVac este oprit sau când este resetat la setările implicite din fabrică. Dacă RoboVac este pornit fără acces la Internet, programele de curățare nu se vor sincroniza și trebuie resetate prin intermediul aplicației.

Puterea de aspirație este slabă.	<ul style="list-style-type: none"> ● Verificați dacă există obstacole care blochează orificiul de aspirație. ● Goliți colectorul de praf. ● Verificați dacă filtrul este umed din cauza apei sau a altor lichide de pe podea. Uscați complet filtrul înainte de utilizare.
Bateria RoboVac nu se mai încarcă.	<ul style="list-style-type: none"> ● Verificați dacă indicatorul bazei de încărcare se aprinde. În caz contrar, contactați centrul de service eufy pentru a repara sau înlocui baza de încărcare sau adaptorul de alimentare. ● Curățați pinii de contact de încărcare cu o cârpă uscată. ● Verificați dacă puteți auzi un semnal sonor atunci când RoboVac este conectat pe baza de încărcare. Dacă nu, contactați centrul de service eufy pentru a repara sau înlocui Baza de încărcare.
RoboVac nu se poate întoarce la baza de încărcare.	<ul style="list-style-type: none"> ● Îndepărtați obiectele care se află la o distanță mai mică sau egală cu 0,5 m în partea stângă și la dreapta și la 1,5 m față în față bazei de încărcare. ● Când RoboVac se află în vecinătatea bazei de încărcare, se va întoarce mai repede. Cu toate acestea, dacă baza de încărcare este situată departe, RoboVac va avea nevoie de mai mult timp pentru a reveni. Vă rugăm să aveți răbdare. ● Curățați pinii de contact de încărcare.
Mișcările RoboVac sau căile de rulare alese sunt anormale.	<ul style="list-style-type: none"> ● Curățați senzorii cu atenție cu o cârpă uscată. ● Reporniți RoboVac oprind și pornind RoboVac.
Apa nu este eliberată în timpul spălării umede cu mopul.	<ul style="list-style-type: none"> ● Asigurați-vă că există suficientă apă în rezervorul de apă. ● Verificați dacă modulul de mop este instalat corect. Odată instalat corect, veți auzi un mesaj vocal corespunzător. ● Verificați dacă duzele de apă sunt blocate.
Prea multă apă este eliberată în timpul spălării cu mopul.	<ul style="list-style-type: none"> ● Asigurați-vă că rezervorul de apă a fost instalat corect. ● Asigurați-vă că elementele filtrului sunt instalate corect.
Timpul de curățare RoboVac devine mai scurt sau este mai mic de 80 de minute.	<ul style="list-style-type: none"> ● Asigurați-vă că RoboVac este complet încărcat (indicat de o lumină LED albastră solidă) înainte de curățare. ● Timpul de curățare va fi afectat de modul de aspirare și de podele / covoare care trebuie curățate: <ul style="list-style-type: none"> - Mod de aspirare standard (pe podele din lemn tare): aprox. 80 de minute de curățare - Mod de aspirare Max: aprox. 40 de minute de curățare ● Dacă timpul de curățare este mult mai mic decât timpul menționat mai sus, contactați serviciul clienți eufy pentru ajutor.
RoboVac nu se poate conecta la o rețea	<ul style="list-style-type: none"> ● Asigurați-vă că ați introdus corect parola Wi-Fi.

Wi-Fi.	<ul style="list-style-type: none"> ● Asigurați-vă că RoboVac, routerul și telefonul mobil sunt suficient de aproape pentru a vă asigura o putere puternică a semnalului. ● Asigurați-vă că routerul dvs. Wi-Fi acceptă benzile de 2,4 GHz și 802.11b / g / n; banda de 5GHz nu este acceptată. Pentru detalii, consultați secțiunea „Dezare > conexiune Wi-Fi” din acest manual.
Nu puteți controla RoboVac cu Amazon Alexa.	<ul style="list-style-type: none"> ● Verificați dacă există probleme de conexiune la Internet. ● Verificați dacă ați instalat aplicația Amazon Alexa pe dispozitivul dvs. inteligent și ați activat „EufyHome - RoboVac” Skill în aplicația Amazon Alexa. Pentru detalii, consultați pagina “Smart Integrations” din aplicația EufyHome. ● Asigurați-vă că aveți un cont EufyHome și că este conectat la RoboVac. ● Asigurați-vă că utilizați comenzi vocale Alexa corecte.

6.1 Alertă vocală

Când RoboVac întâmpină o problemă, indicatorul roșu de pe dispozitiv va clipi și veți auzi indicațiile vocale relevante. Urmați instrucțiunile vocale pentru a rezolva problemele.

Mesaj Vocal	Cauza și soluția
Eroare 1: "Front bumper stuck"	Bara de protecție, bumper-ul frontal, este blocat. Atingeți-l în mod repetat pentru a îndepărta orice praf; dacă nu, atunci mutați dispozitivul într-o poziție nouă și încercați din nou.
Eroare 2: "Wheel Stuck"	Roata poate fi blocată sau prinsă. Curățați obstacolele din zona înconjurătoare și verificați dacă roata nu este blocată din cauza prafului sau a altor obiecte. Mutați dispozitivul într-o poziție nouă și încercați din nou.
Eroare 3: "Side brush stuck"	Peria laterală poate fi blocată. Vă rugăm să o curățați și să încercați din nou.
Eroare 5: "Device Stuck or Trapped"	Dispozitivul s-a blocat. Îndepărtați orice obstacole din zona înconjurătoare și încercați din nou.
Eroare 6: "Device Stuck or Trapped"	Dispozitivul poate fi suspendat în aer. Mută-l într-o poziție nouă aproape de poziția inițială și încearcă din nou. Dacă dispozitivul încă nu poate porni, curățați senzorii de pe margine și încercați din nou.
Eroare 7: "Wheel Stuck Hanging"	Roțile pot fi suspendate în aer. Mută dispozitivul pe o suprafață plană și o poziție nouă aproape de poziția inițială, apoi încearcă din nou.
Eroare 8: "Low Battery, Shutting Down"	Baterie descărcată; sistemul se va opri. Încărcați dispozitivul și încercați din nou.
Eroare S1: "Battery Error"	- Deschideți compartimentul bateriei și verificați dacă bateria este conectată și reporniți dispozitivul

	<ul style="list-style-type: none"> - Temperatura bateriei poate fi prea mare sau scăzută; așteptați până când bateria scade la temperaturi normale înainte de utilizare (0 ° C ~ 40 ° C - Dacă problema persistă, contactați asistența pentru clienți pentru ajutor
Eroare S2: "Wheel Module Error"	<ul style="list-style-type: none"> - Verificați dacă roțile sunt blocate sau dacă praful este prins în interior înainte de a reporni dispozitivul - Dacă problema persistă, contactați asistența pentru clienți pentru ajutor
Eroare S3: "Side Brush Error"	<ul style="list-style-type: none"> - Verificați dacă peria laterală este blocată într-un obiect necunoscut înainte de a reporni dispozitivul - Dacă problema persistă, contactați asistența pentru clienți pentru ajutor
Eroare S4: Suction Fan Error"	<ul style="list-style-type: none"> - Verificați dacă lamele ventilatorului sunt blocate într-un obiect necunoscut înainte de a reporni dispozitivul - Curățați colectorul de praf și filtrați înainte de a reporni dispozitivul - Dacă problema persistă, contactați asistența pentru clienți pentru ajutor



Eroarea 4 nu este menționată, deoarece nu se aplică acestui model.

6.2 Conexiunea Wi-Fi

Înainte de configurarea Wi-Fi, asigurați-vă că RoboVac și rețeaua dvs. Wi-Fi îndeplinesc următoarele cerințe.

Cerință de configurare conexiune Wi-Fi:

- **RoboVac:**
 - RoboVac este complet încărcat, iar întrerupătorul principal de pe partea de jos a RoboVac este pornit.
 - Lumina de stare Wi-Fi clipește încet albastru.

- **Rețea Wi-Fi:**
 - Utilizați parola corectă pentru rețeaua dvs.
 - Nu folosiți VPN (rețea privată virtuală) sau server proxy.
 - Routerul dvs. Wi-Fi acceptă protocolul 802.11b / g / n și IPv4.
 - Utilizați un router de 2,4 GHz sau un router cu bandă duală care este configurat pentru a accepta o bandă de frecvență de 2,4 GHz. RoboVac nu acceptă banda de frecvență 5GHz.
 - Dacă RoboVac nu se poate conecta la rețeaua Wi-Fi și dacă utilizați o rețea mixtă de 2,4 / 5 GHz, treceți la o rețea de 2,4 GHz pentru configurarea Wi-Fi. Puteți comuta înapoi după ce configurația dvs. este finalizată.

- Când vă conectați la o rețea ascunsă, asigurați-vă că introduceți numele de rețea corect, SSID (sensibil la litere mari și mici) și la conectarea la o rețea wireless de 2,4 GHz.
- Când utilizați un extensor / repetor de rețea, asigurați-vă că numele rețelei (SSID) și parola sunt identice cu rețeaua dvs. principală.
- Setările firewall și port ale routerului dvs. Wi-Fi permit RoboVac să se conecteze cu serverele Eufy.

Dacă nu puteți controla RoboVac cu smartphone-ul dvs., încercați soluțiile de mai jos pentru a rezolva problema. Dacă problema persistă, contactați centrul de service eufy pentru ajutor.

Lumină Status Wi-Fi 	Cauză	Soluții
Albastru puternic	RoboVac s-a conectat la routerul dvs., dar nu poate accesa Internetul.	<ul style="list-style-type: none"> ● Verificați dacă routerul dvs. este conectat la Internet. ● Contactați furnizorul de internet pentru a vedea dacă există vreo problemă de conexiune la Internet.
Albastru intermitent rapid	RoboVac nu se poate conecta la routerul wireless.	<ul style="list-style-type: none"> ● Verificați dacă ați modificat numele de rețea și parola. ● Resetați conexiunea Wi-Fi dacă este necesar. Consultați secțiunea „Folosiți RoboVac cu aplicația EufyHome> Restaurați setările din fabrică” din acest manual.
Albastru intermitent lent	Conexiunea Wi-Fi este resetată sau nu a fost configurată până acum.	<ul style="list-style-type: none"> ● Resetați conexiunea Wi-Fi dacă este necesar. Consultați secțiunea „Folosiți RoboVac cu aplicația EufyHome> Restaurați setările din fabrică” din acest manual.
Oprită	<ul style="list-style-type: none"> ● RoboVac este oprit. ● Nivelul bateriei RoboVac este scăzut. ● RoboVac este în modul Repaus. 	<ul style="list-style-type: none"> ● Asigurați-vă că RoboVac este pornit. ● Încărcați RoboVac atașându-l la baza de încărcare. Asigurați-vă că RoboVac este pornit. ● Încărcați RoboVac atașându-l la baza de încărcare.

7. Specificatii

	Intrare	19 V == 0.6 A
--	---------	---------------

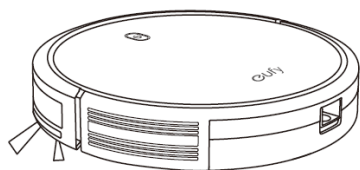

Voltajul bateriei	14.4 V ==
Consumul de energie	40 W
Tipul bateriei	14.4 V == Li-ion 2600 mAh
Capacitatea colectorului de praf	450 ml
Capacitatea rezervorului de apă	130 ml
Țimp de curățare	Max. 80 minute
Țimp de încărcare	300 - 360 minute

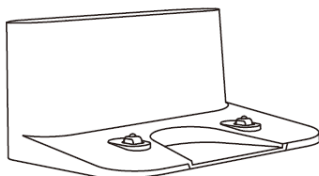

Intrare	19 V == 0.6 A
Ieșire	19 V == 0.6 A

8. Serviciu clienți

Pentru întrebări frecvente și mai multe informații, accesați www.eufylife.com.

Email: support@eufylife.com

Chat live: www.eufylife.com

(US) +1 (800) 988 7973 Lu-Vin 9:00am - 5:00pm (PT)

(UK) +44 (0) 1604 936200 Lu-Vin 6:00 - 11:00 (GMT)

(DE) +49 (0) 69 9579 7960 Lu-Vin 6:00 - 11:00

(中国) +86 400 0550 036 周一至周五 9:00 - 17:30

(日本) +81 03 4455 7823 月-金 9:00 - 17:00

EufyOfficial (Twitter, Facebook, Instagram, Pinterest)